

Hinweis: Schema nur gültig bei Bestandsanlagen. Dampfumformer sind nicht zugelassen.

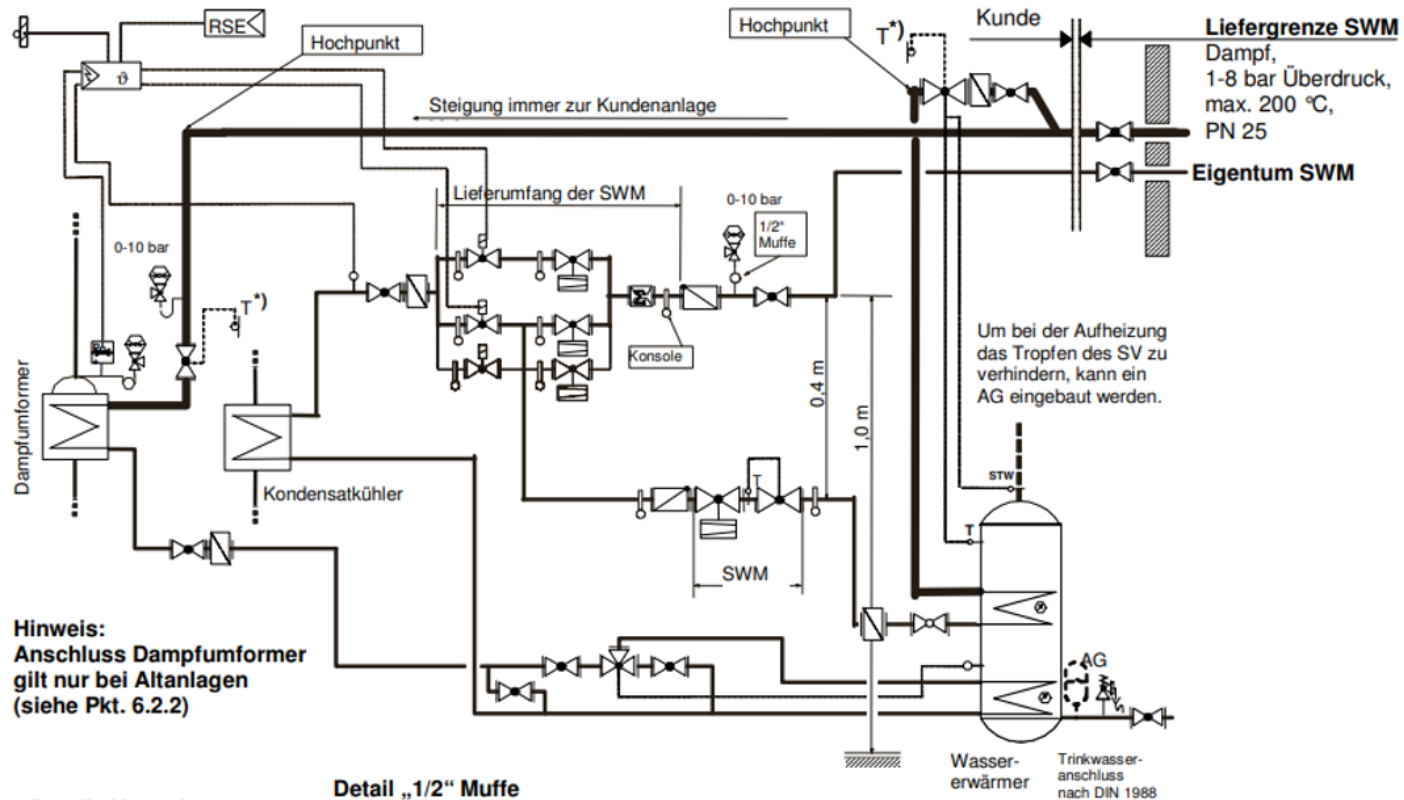

Hinweis:
 Anschluss Dampfumformer
 gilt nur bei Altanlagen
 (siehe Pkt. 6.2.2)

Detail „Konsole“

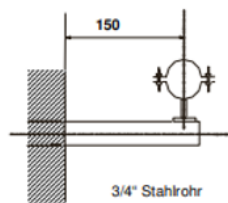

Detail „1/2\" Muffe für Manometer“

1/2\" Muffe
 nach vorne
 einschweißen



*) Optional Heizraumtemperaturaufnehmer zur erweiterten Sicherheit möglich. Siehe 6.3.3